



Серия FULL-SFER

арт. 3500Т - 3600L – ручка, площадка под привод

арт. 3300Т - 3400L – ручка, корпус без площадки под привод



| | |
|------------------------------|-----------------------------------------------------------------------|
| Общие характеристики | Полнопроходной, трехходовой |
| Размеры присоединения | 1/4", 3/8", 1/2", 3/4", 1", 1 1/4", 1 1/2", 2" |
| Тип присоединения | Муфтовый, внутренняя резьба ISO 7/1 – UNI EN 10226/1-Rp, ГОСТ 6211-81 |
| Условный проход, DN | 8мм, 10мм, 15мм, 20мм, 25мм, 32мм, 40мм, 50мм |
| Рабочая температура | От -20°C до +160°C |
| Рабочее давление, PN | 10/16/30 бар в зависимости от DN |
| Привод | Площадка под привод ISO5211 |

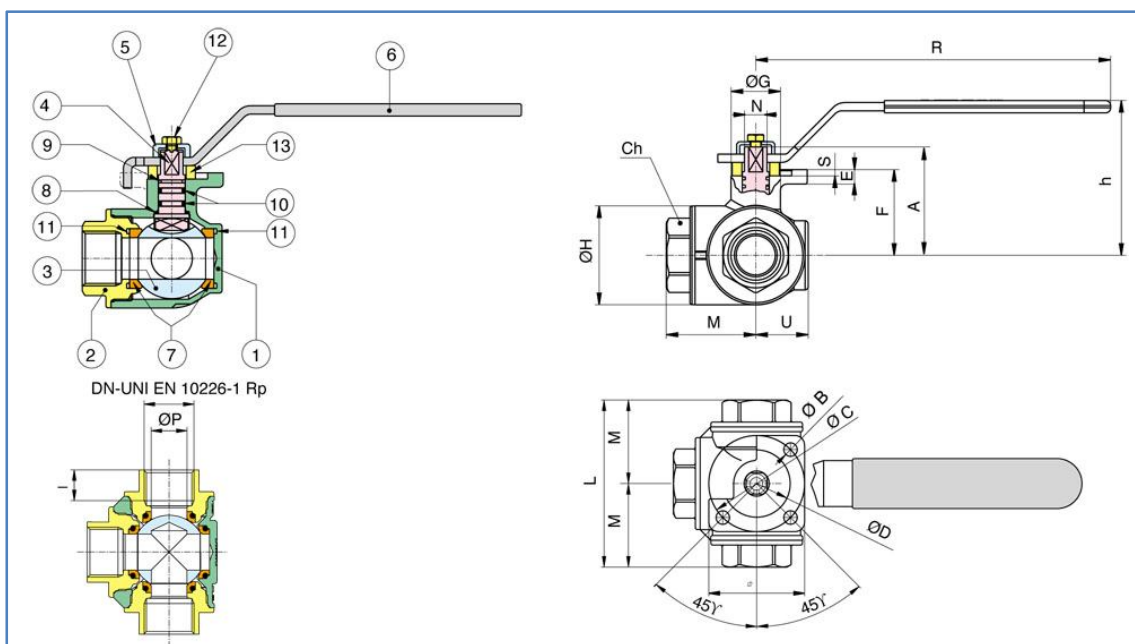

| Поз. | Наименование | Материал | Кол. |
|------|--------------|------------------------|------|
| 1 | Корпус | CW617N UNI EN 12165 | 1 |
| 2 | Патрубок | CW617N UNI EN 12165 | 1 |
| 3 | Шар | CW617N UNI EN 12165 | 1 |
| 4 | Ось | CW614N UNI EN 12164 | 1 |
| 5 | Шайба | CW614N UNI EN 12164 | 1 |
| 6 | Ручка | Сталь DD11 UNI EN10111 | 1 |

| | | | |
|----|-----------------------|-------|---|
| 7 | Уплотнение шара | PTFE | 4 |
| 8 | Антифрик. уплотнение | PTFE | 1 |
| 9 | Антифрик. уплотнение | PTFE | 1 |
| 10 | Уплотнительное кольцо | FKM | 2 |
| 11 | Уплотнительное кольцо | FKM | 4 |
| 12 | Болт | Сталь | 1 |
| 13 | Шайба | РА-6 | 1 |

| DN | ØP | I | CH | ØH | L | A | ØB | E | F | Øc | ■ | ØG | M | N | S | U | R | H | Kv | PN | Kr | |
|--------|----|----|----|----|-----|-----|----|---|---|----|-------|----|----|------|----|---|----|-----|-----|------|----|------|
| 1/4" | 8 | 11 | 11 | 22 | 34 | 67 | 9 | 6 | 5 | 31 | 36F03 | 38 | 22 | 33,5 | 9 | 2 | 20 | 120 | 62 | 2,8 | 30 | 0,55 |
| 3/8" | 10 | 11 | 11 | 22 | 34 | 67 | 9 | 6 | 5 | 31 | 36F03 | 38 | 22 | 33,5 | 9 | 2 | 20 | 120 | 62 | 3 | 30 | 0,52 |
| 1/2" | 15 | 15 | 15 | 27 | 39 | 77 | 9 | 6 | 5 | 33 | 36F03 | 38 | 22 | 38,5 | 9 | 2 | 22 | 120 | 64 | 3,9 | 30 | 0,65 |
| 3/4" | 20 | 20 | 16 | 32 | 48 | 87 | 11 | 7 | 7 | 42 | 50F05 | 50 | 24 | 43,5 | 11 | 3 | 25 | 170 | 75 | 7,9 | 30 | 1,10 |
| 1" | 25 | 25 | 19 | 41 | 60 | 105 | 11 | 7 | 7 | 47 | 50F05 | 50 | 24 | 52,5 | 11 | 3 | 30 | 170 | 81 | 13 | 16 | 1,83 |
| 1 1/4" | 32 | 32 | 21 | 50 | 72 | 123 | 11 | 7 | 7 | 60 | 50F05 | 50 | 32 | 61,3 | 11 | 3 | 38 | 170 | 93 | 20,7 | 10 | 2,75 |
| 1 1/2" | 40 | 40 | 21 | 55 | 86 | 139 | 15 | 9 | 8 | 74 | 70F07 | 70 | 37 | 69,3 | 14 | 3 | 45 | 230 | 111 | 38,7 | 10 | 4,57 |
| 2" | 50 | 50 | 26 | 70 | 111 | 166 | 15 | 9 | 8 | 85 | 70F07 | 70 | 37 | 83 | 14 | 3 | 56 | 230 | 122 | 54 | 10 | 8,37 |

